



(12) 实用新型专利

(10) 授权公告号 CN 221845610 U

(45) 授权公告日 2024. 10. 18

(21) 申请号 202323464046.2

(22) 申请日 2023.12.19

(73) 专利权人 福建医科大学附属第一医院  
地址 350000 福建省福州市台江区茶中路  
20号

(72) 发明人 叶爱华 严晓莉 丘秀秀

(74) 专利代理机构 福州市京华专利代理事务所  
(普通合伙) 35212  
专利代理师 林燕

(51) Int. Cl.  
A61M 1/00 (2006.01)

权利要求书1页 说明书4页 附图2页

(54) 实用新型名称

一种防堵负压式吸痰器

(57) 摘要

本实用新型涉及防堵负压式吸痰器技术领域,具体为一种防堵负压式吸痰器,拉杆,所述拉杆一侧固定连接连接有连接柱,所述连接柱一侧固定连接连接有负压机构,外壳,所述外壳一侧螺纹连接有螺纹环,所述螺纹环一侧固定连接连接有吸管机构,所述外壳底部插接有圆管,通过拉杆、连接柱、内腔、固定片、橡胶片的设置,工作人员只需要拉动拉杆,同时拉杆带动连接柱,连接柱带动固定片,使内腔中产生负压的环境,在通过橡胶片的设置,放置在拉动过程中出现泄气的情况产生,橡胶片紧紧贴合内腔的内表面,从而实现了给客户吸痰产生负压的目的,在通过存储瓶、合盖、圆管的设置,使用时,工作人员通过拉动负压机构时设备内部产生负压环境。

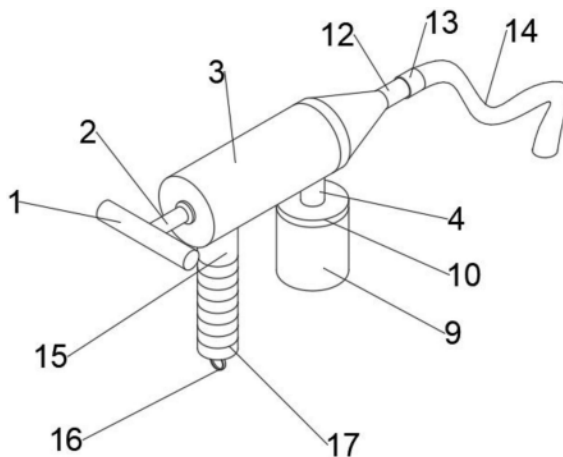

1. 一种防堵负压式吸痰器,其特征在于:包括  
拉杆(1),所述拉杆(1)一侧固定连接连接有连接柱(2),所述连接柱(2)一侧固定连接连接有负压机构;  
外壳(3),所述外壳(3)一侧螺纹连接有螺纹环(5),所述螺纹环(5)一侧固定连接连接有吸管机构,所述外壳(3)底部插接有圆管(4),所述圆管(4)底部插接有存储机构。
2. 根据权利要求1所述的一种防堵负压式吸痰器,其特征在于:所述负压机构包括有内腔(6)、固定片(7)、橡胶片(8),所述内腔(6)一侧插接有连接柱(2),所述连接柱(2)一侧固定连接连接有固定片(7),所述固定片(7)一侧固定连接连接有橡胶片(8)。
3. 根据权利要求1所述的一种防堵负压式吸痰器,其特征在于:所述存储机构包括有存储瓶(9)、合盖(10),所述存储瓶(9)顶部螺纹连接有合盖(10)。
4. 根据权利要求1所述的一种防堵负压式吸痰器,其特征在于:所述吸管机构包括有防堵扩管(11)、连接管(12)、扩塞头(13)、软管(14),所述防堵扩管(11)一侧固定连接连接有连接管(12),所述连接管(12)一侧固定连接连接有扩塞头(13),所述扩塞头(13)一侧套接有软管(14)。
5. 根据权利要求1所述的一种防堵负压式吸痰器,其特征在于:所述外壳(3)底部固定连接连接有把手(15),所述把手(15)底部固定连接连接有挂环(16),所述把手(15)表面开设有防滑纹(17)。
6. 根据权利要求1所述的一种防堵负压式吸痰器,其特征在于:所述螺纹环(5)表面固定连接连接有螺纹圈(18)。

## 一种防堵负压式吸痰器

### 技术领域

[0001] 本实用新型涉及防堵负压式吸痰器技术领域,具体为一种防堵负压式吸痰器。

### 背景技术

[0002] 负压吸管是临床实践中经常用到的一种医疗器材。在气管插管手术及吸痰护理中均要使用到负压吸管,负压吸管具有结构简单,使用方便的特点,它可以帮助医护人员及时吸出病人呼吸道内的分泌物或异物,保持呼吸道通畅,还可以进行有效的通气,防止患者缺氧等,直接关系到抢救的成功成否、患者的安全问题。医护人员进行负压吸引时,需要佩戴无菌手套,将负压吸管持在手中,然后在病人的呼吸道内进行上、下拉动或旋转负压吸管,寻找气管、支气管内的痰液等分泌物或异物,对于一些患有呼吸道疾病的患者,需要植入气管插管,一方面维持呼吸道通畅,保证供氧,另一方面通过插管导出气管内的痰液,防止痰液堵塞气管。痰液分泌可能是生理性,也可能是病理性的。对于病理性的痰液、脓液分泌,医生需在患者支气管中放置专用的吸痰管,及时吸出痰液。

[0003] 在中国实用新型专利申请公开说明书CN 207323773 U公开的一种防堵吸痰器,属于医疗器械领域。它解决了现有吸痰器容易引起堵塞的问题。本防堵吸痰器,包括罐口上盖有盖体的罐体,盖体上分别设有进气口和出气口,还包括吸痰管和软质气管,吸痰管前端设有吸痰头,后端穿过进气口,气管前端连接负压源,后端穿过出气口,还包括位于罐体内的引痰管,引痰管轴线与罐体轴线平行,引痰管内径大于吸痰管外径,且引痰管顶端具有缩口套,缩口套套在吸痰管底端,且引痰管底端向下延伸并靠近罐体底部,引痰管管壁上还设有若干透气孔,引痰管内壁上设有外端与透气孔连通的透气套,透气套轴线沿引痰管径向设置,且透气套内端靠近引痰管轴线设置。本防堵吸痰器能避免引起堵塞。

[0004] 但是该防堵吸痰器设置时缺少一种使用者手持的设备,因此在使用时给医护人员造成不变的情况,降低了体验感,因此在相关的领域起到的作用也是相对的有限。

### 实用新型内容

[0005] 本实用新型的目的在于提供一种防堵负压式吸痰器,以解决上述背景技术中提出的问题。

[0006] 为实现上述目的,本实用新型提供如下技术方案:

[0007] 一种防堵负压式吸痰器,拉杆,所述拉杆一侧固定连接连接有连接柱,所述连接柱一侧固定连接连接有负压机构;

[0008] 外壳,所述外壳一侧螺纹连接有螺纹环,所述螺纹环一侧固定连接连接有吸管机构,所述外壳底部插接有圆管,所述圆管底部插接有存储机构。

[0009] 优选的,所述负压机构包括有内腔、固定片、橡胶片,所述内腔一侧插接有连接柱,所述连接柱一侧固定连接连接有固定片,所述固定片一侧固定连接连接有橡胶片。

[0010] 优选的,所述存储机构包括有存储瓶、合盖,所述存储瓶顶部螺纹连接有合盖。

[0011] 优选的,所述吸管机构包括有防堵扩管、连接管、扩塞头、软管,所述防堵扩管一侧

固定连接有连接管,所述连接管一侧固定连接有扩塞头,所述扩塞头一侧套接有软管。

[0012] 优选的,所述外壳底部固定连接有把手,所述把手底部固定连接有挂环,所述把手表面开设有防滑纹。

[0013] 优选的,所述螺纹环表面固定连接有螺纹圈。

[0014] 与现有技术相比,本实用新型的有益效果是:

[0015] 1. 该一种防堵负压式吸痰器,通过拉杆、连接柱、内腔、固定片、橡胶片的设置,使用时,工作人员只需要拉动拉杆,同时拉杆带动连接柱,连接柱带动固定片,从而达到了使内腔中产生负压的环境,在通过橡胶片的设置,放置在拉动过程中出现泄气的情况产生,橡胶片紧紧贴合内腔的内表面,从而实现了给客户吸痰产生负压的目的,在通过存储瓶、合盖、圆管的设置,使用时,工作人员通过拉动负压机构时设备内部产生负压环境,从而将外部的痰吸入内部,进入时通过圆管的内部进入到存储瓶的内部,从而达到了存储的目的,同时合盖的设置,当痰收集完毕后,工作人员可以通过打开合盖,同时取下存储瓶对内部的收集物进行清理的工作,从而达到了方便工作人员清理目的。

[0016] 2. 该一种防堵负压式吸痰器,在通过防堵扩管、连接管、扩塞头、软管的设置,使用时,工作人员将软管插入扩塞头的表面,扩塞头起到支撑和固定的作用,避免了吸痰过程中脱落的情况发生,然后通过将软管插入病人的口鼻腔,在通过拉动负压机构时设备的内部产生负压环境,在通过吸力将口鼻腔内部的痰洗出,同时通过防堵扩管的设置,因此防堵扩管的内部面积较大,从而实现了防止堵塞的目的,软管的设置,有方便医护人员将软管插入口鼻腔的内部,较长的长度也可以吸收口鼻腔深处的痰,从而起到一定实用的目的,通过把手的设置,方便了使用时,工作人员手持的目的,同时挂环的设置,闲置时可以挂接起来方便了收纳的效果,避免了使用时,不方便寻找的目的。

### 附图说明

[0017] 图1为本实用新型的整体外观示意图;

[0018] 图2为本实用新型的负压内部示意图;

[0019] 图3为本实用新型的后视示意图;

[0020] 图4为本实用新型的俯视示意图。

[0021] 图中:1、拉杆;2、连接柱;3、外壳;4、圆管;5、螺纹环;6、内腔;7、固定片;8、橡胶片;9、存储瓶;10、合盖;11、防堵扩管;12、连接管;13、扩塞头;14、软管;15、把手;16、挂环;17、防滑纹;18、螺纹圈。

### 具体实施方式

[0022] 下面将结合本实用新型实施例中的附图,对本实用新型实施例中的技术方案进行清楚、完整地描述,显然,所描述的实施例仅仅是本实用新型一部分实施例,而不是全部的实施例。基于本实用新型中的实施例,本领域普通技术人员在没有做出创造性劳动前提下所获得的所有其他实施例,都属于本实用新型保护的范围。

[0023] 请参阅图1-图4所示,本实用新型提供一种技术方案:

[0024] 一种防堵负压式吸痰器,拉杆1,拉杆1一侧固定连接有连接柱2,连接柱2一侧固定连接有负压机构;

[0025] 外壳3,外壳3一侧螺纹连接有螺纹环5,螺纹环5一侧固定连接有吸管机构,外壳3底部插接有圆管4,圆管4底部插接有存储机构;

[0026] 本实施例中,优选的,负压机构包括有内腔6、固定片7、橡胶片8,内腔6一侧插接有连接柱2,连接柱2一侧固定连接有固定片7,固定片7一侧固定连接有橡胶片8,使用时,工作人员只需要拉动拉杆1,同时拉杆1带动连接柱2,连接柱2带动固定片7,从而达到了使内腔6中产生负压的环境,在通过橡胶片8的设置,放置在拉动过程中出现泄气的情况产生,橡胶片8紧紧贴合内腔6的内表面,从而实现了给客户吸痰产生负压的目的;

[0027] 本实施例中,优选的,存储机构包括有存储瓶9、合盖10,存储瓶9顶部螺纹连接有合盖10,使用时,工作人员通过拉动负压机构时设备内部产生负压环境,从而将外部的痰吸入内部,进入时通过圆管4的内部进入到存储瓶9的内部,从而达到了存储的目的,同时合盖10的设置,当痰收集完毕后,工作人员可以通过打开合盖10,同时取下存储瓶9对内部的收集物进行清理的工作,从而达到了方便工作人员清理目的;

[0028] 本实施例中,优选的,吸管机构包括有防堵扩管11、连接管12、扩塞头13、软管14,防堵扩管11一侧固定连接有连接管12,连接管12一侧固定连接有扩塞头13,扩塞头13一侧套接有软管14,使用时,工作人员将软管14插入扩塞头13的表面,扩塞头13起到支撑和固定的作用,避免了吸痰过程中脱落的情况发生,然后通过将软管14插入病人的口鼻腔,在通过拉动负压机构时设备的内部产生负压环境,在通过吸力将口鼻腔内部的痰洗出,同时通过防堵扩管11的设置,因此防堵扩管11的内部面积较大,从而实现了防止堵塞的目的,软管14的设置,有方便医护人员将软管14插入口鼻腔的内部,较长的长度也可以吸收口鼻腔深处的痰,从而起到一定实用的目的;

[0029] 本实施例中,优选的,外壳3底部固定连接把手15,把手15底部固定连接有挂环16,把手15表面开设有防滑,通过把手15的设置,方便了使用时,工作人员手持的目的,同时挂环16的设置,闲置时可以挂接起来方便了收纳的效果,避免了使用时,不方便寻找的目的;

[0030] 本实施例中,优选的,螺纹环5表面固定连接有螺纹圈18,使用时,可以通过螺纹圈18固定住吸管机构,同时也方便设备内部维修和维护的目的。

[0031] 本实施例的一种防堵负压式吸痰器在使用时,通过拉杆1、连接柱2、内腔6、固定片7、橡胶片8的设置,使用时,工作人员只需要拉动拉杆1,同时拉杆1带动连接柱2,连接柱2带动固定片7,从而达到了使内腔6中产生负压的环境,在通过橡胶片8的设置,放置在拉动过程中出现泄气的情况产生,橡胶片8紧紧贴合内腔6的内表面,从而实现了给客户吸痰产生负压的目的,在通过存储瓶9、合盖10、圆管4的设置,使用时,工作人员通过拉动负压机构时设备内部产生负压环境,从而将外部的痰吸入内部,进入时通过圆管4的内部进入到存储瓶9的内部,从而达到了存储的目的,同时合盖10的设置,当痰收集完毕后,工作人员可以通过打开合盖10,同时取下存储瓶9对内部的收集物进行清理的工作,从而达到了方便工作人员清理目的,在通过防堵扩管11、连接管12、扩塞头13、软管14的设置,使用时,工作人员将软管14插入扩塞头13的表面,扩塞头13起到支撑和固定的作用,避免了吸痰过程中脱落的情况发生,然后通过将软管14插入病人的口鼻腔,在通过拉动负压机构时设备的内部产生负压环境,在通过吸力将口鼻腔内部的痰洗出,同时通过防堵扩管11的设置,因此防堵扩管11的内部面积较大,从而实现了防止堵塞的目的,软管14的设置,有方便医护人员将软管14插

入口鼻腔的内部,较长的长度也可以吸收口鼻腔深处的痰,从而起到一定实用的目的,通过把手15的设置,方便了使用时,工作人员手持的目的,同时挂环16的设置,闲置时可以挂接起来方便了收纳的效果,避免了使用时,不方便寻找的目的。

[0032] 以上显示和描述了本实用新型的基本原理、主要特征和本实用新型的优点。本行业的技术人员应该了解,本实用新型不受上述实施例的限制,上述实施例和说明书中描述的仅为本实用新型的优选例,并不用来限制本实用新型,在不脱离本实用新型精神和范围的前提下,本实用新型还会有各种变化和改进,这些变化和改进都落入要求保护的本实用新型范围内。本实用新型要求保护范围由所附的权利要求书及其等效物界定。



图1



图2

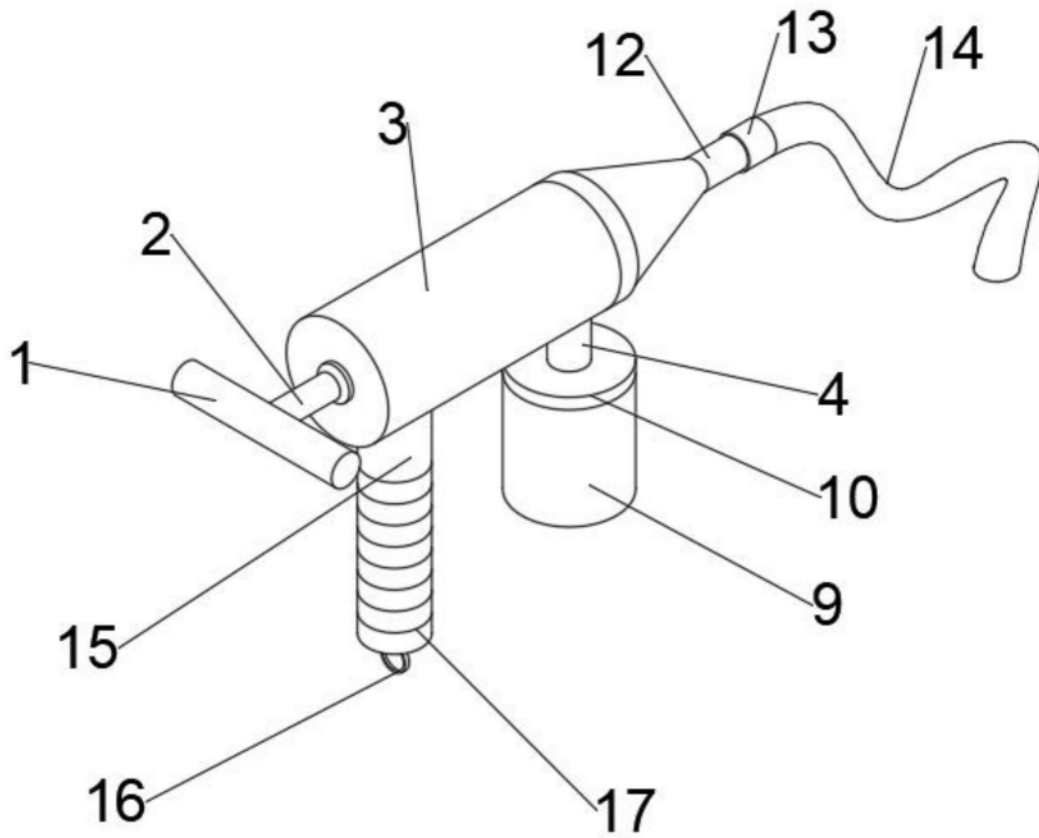

图3

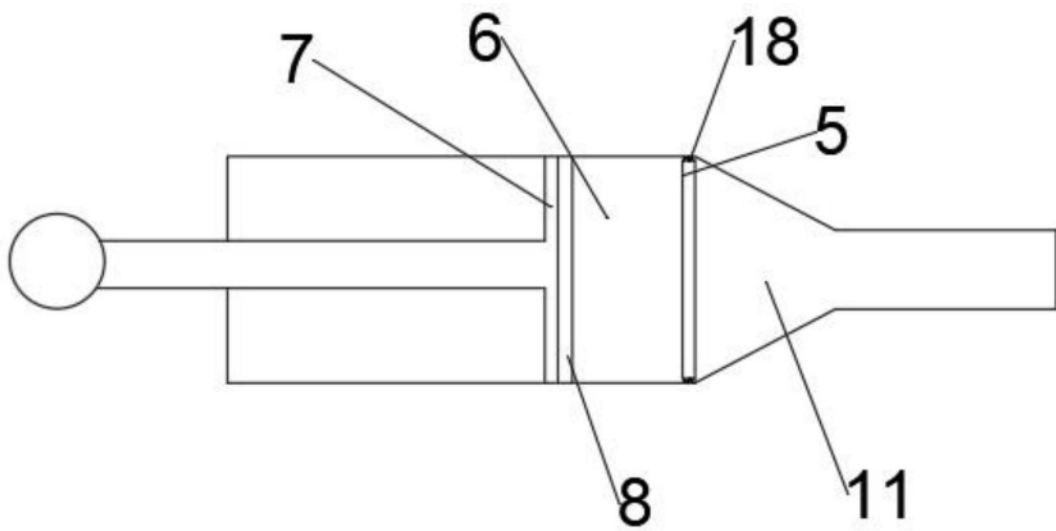
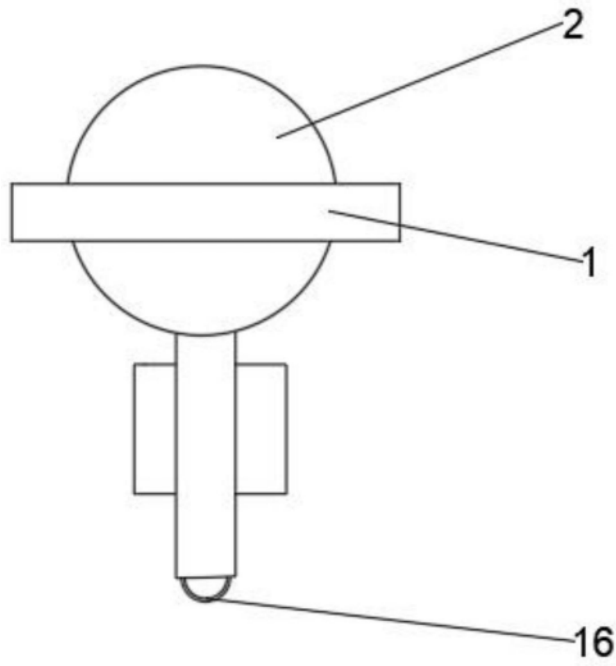
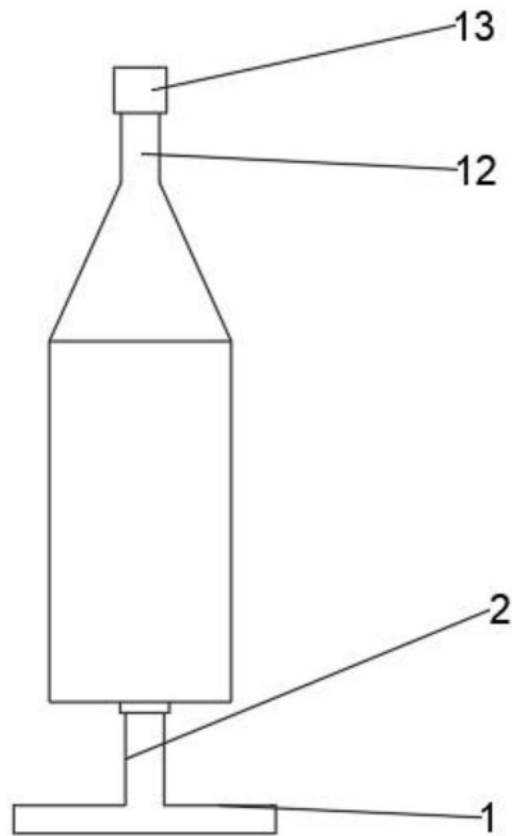

图4