

(19)
(12)

(KR)
(A)

(51) 。 Int. Cl. ⁷
F04B 25/00

(11)
(43)

2001 - 0081645
2001 08 29

(21) 10 - 2000 - 0007560
(22) 2000 02 17

(71)

20

(72)

1218 308

(74)

:

(54) 가

가 , 가 , 가 , 가 가 ,

3b

1

2a

2

2b 2a " A" .

3a 2 .

3b 3a " B" .

4 가 가 가 .

** **

6 : 6a :

7 : 8B :

9B : (가) 10 : ()

c1,c1' : c2,c2' :

가 , (face to face)
가 .

(,) (,) .

가 2 가 가 가 가 가 .

(back to back) () 1 ,2 .. ,

1 2 .

(1) 2 1 (2A) 2 (2B) , 1 (1) , (2A)
A) , 2 (2B) (3) , (3) 1 (4)
2 (2B) (5) , (5) (6) , (6) 2
(4B) , (1) (M) , (M) 가 (MR)
가 1 (2A) 2 (2B) (7) ,

(7) (3) 1 (4A) 1 (Sc1)
 1 (8A) , (7) 2 (8B) , 1 (6) 2 (2A) 2 (4B)
 (2B) 2 (Sc2) (7) 가 1 (9A) 2
 (9B) , 2 (2B) (5) (7)

(1) (SP) , 1 (2A) (Sm) 1
 (Sc1) 1 가 (2a)가 , 1 (2A)
 (3) 1 가 (11) 1 (Ss1) ,
 1 (2A) (1) 2 (2B) 1 (Sc1) 2 ((2A)
 Sc2) 2 가 (12)가 , (5) (6)
 (6) 2 가 (12) 2 (Sc2) 2 (Ss2) , (DP)

7A

2

(M) 가 , (M) 가 (MR) (7) (9A,
 9B) (10) , (7) (7) 1
 2 (8A,8B)가 (SP) 가
 1 가 (11) 1 (Ss1) 1 (Sc1) (1) (8A) 1 ,
 1 가 가 2 가 (12) 2 (Ss2) 2 (Sc2)
 2 (8B) 2 , 2 가 (6) (DP)

(3) (6) (Sc1,Sc2) (8A,8B)
 (, 2) (6a) , (6a) (8B)
 (tip clearance) (c1) (c2)
 (9B) (10) 가
 (c1) (c2)

(9B) 가 가 가
 가 (10) (9b) (10) 가
 가 가 (c1) (c2)
 (c1) 가 (9B) 가 (c1)

가 가 , 가

, 가 , 가

3a 가 2 , 3b 3a " B" ,
4 가 가 가 가
1) 2 (8B) 가 가 , (7) 1 ()
1 1 (1) 2 (2B) (1) (1)
) 1 (6) , (1) (1)
1 (1) 1 (1) , (6)
2 (Sc2) 2 (4B) , 1
2 2 (2B) 1 2 (8B)가 , 1
2 (2B) (1) 2 (9B) ,
(5) (10)

(8B) 1 , (c1') (6) (c2') 2

(9B) 가 (9B) (10) 가 (10)

(9B) 가 () (8B) ()

가 가
(1) 가 , 가 (1) (7)
(9A,9B) (10) , (7)
1 2 (8B)가

가 가 가 1 가 1 1 , 1
가 가 2 (Sc2) 2 (8B) 2

, 가 (9B) 가 가 (8B) (6a) (c1') (8B)
, 가 (1 , ,8B) 가 가

, (10) (8B) 가 (8B) (8B)
(6a) (c1') (10) 가 (8B) (8B)

, 가 , 가 ,
, 가 가 가

(57)

1.

가 , 가

2.

1 , 가
가

3.

2 , 가
가

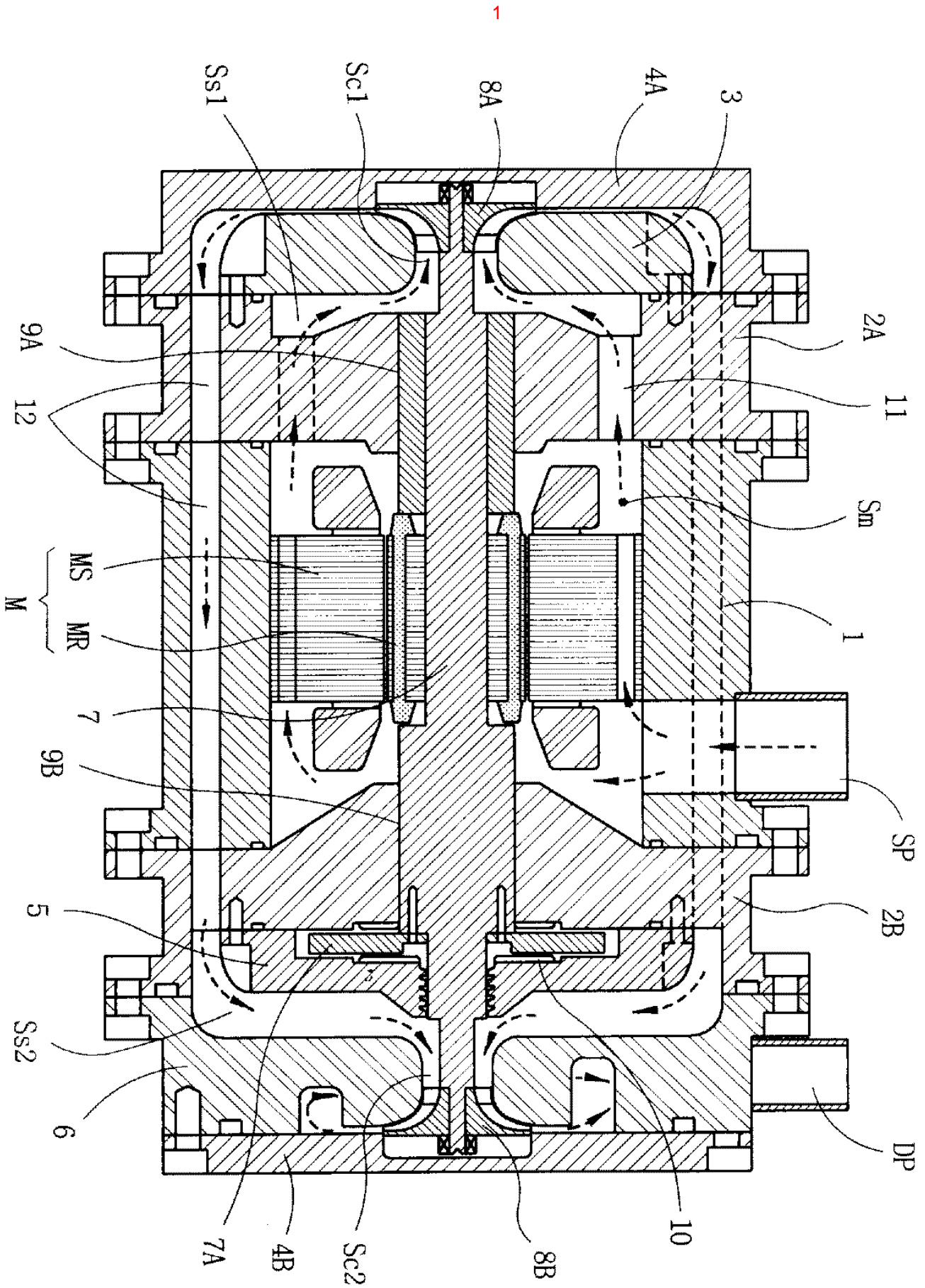

2a

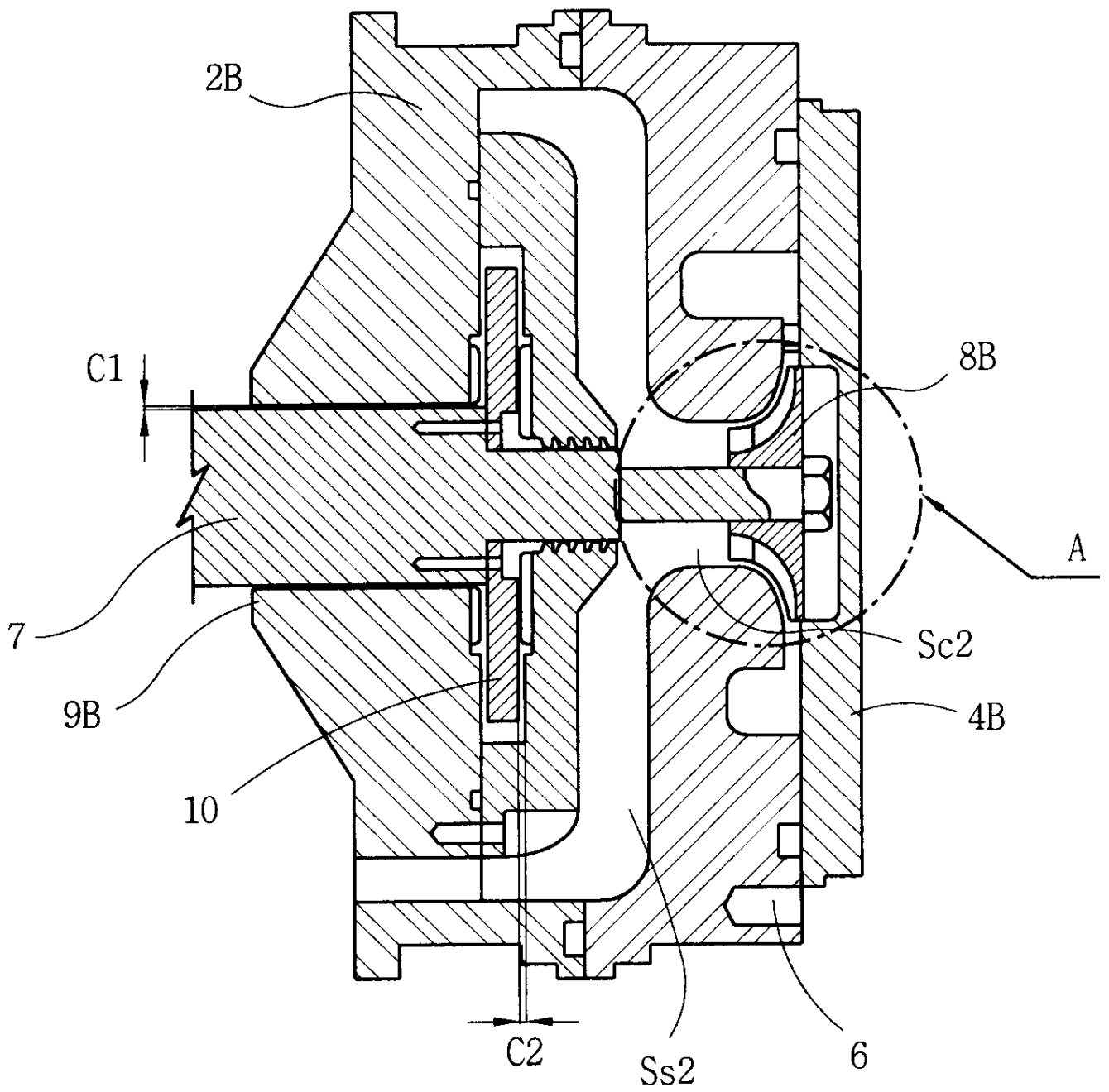

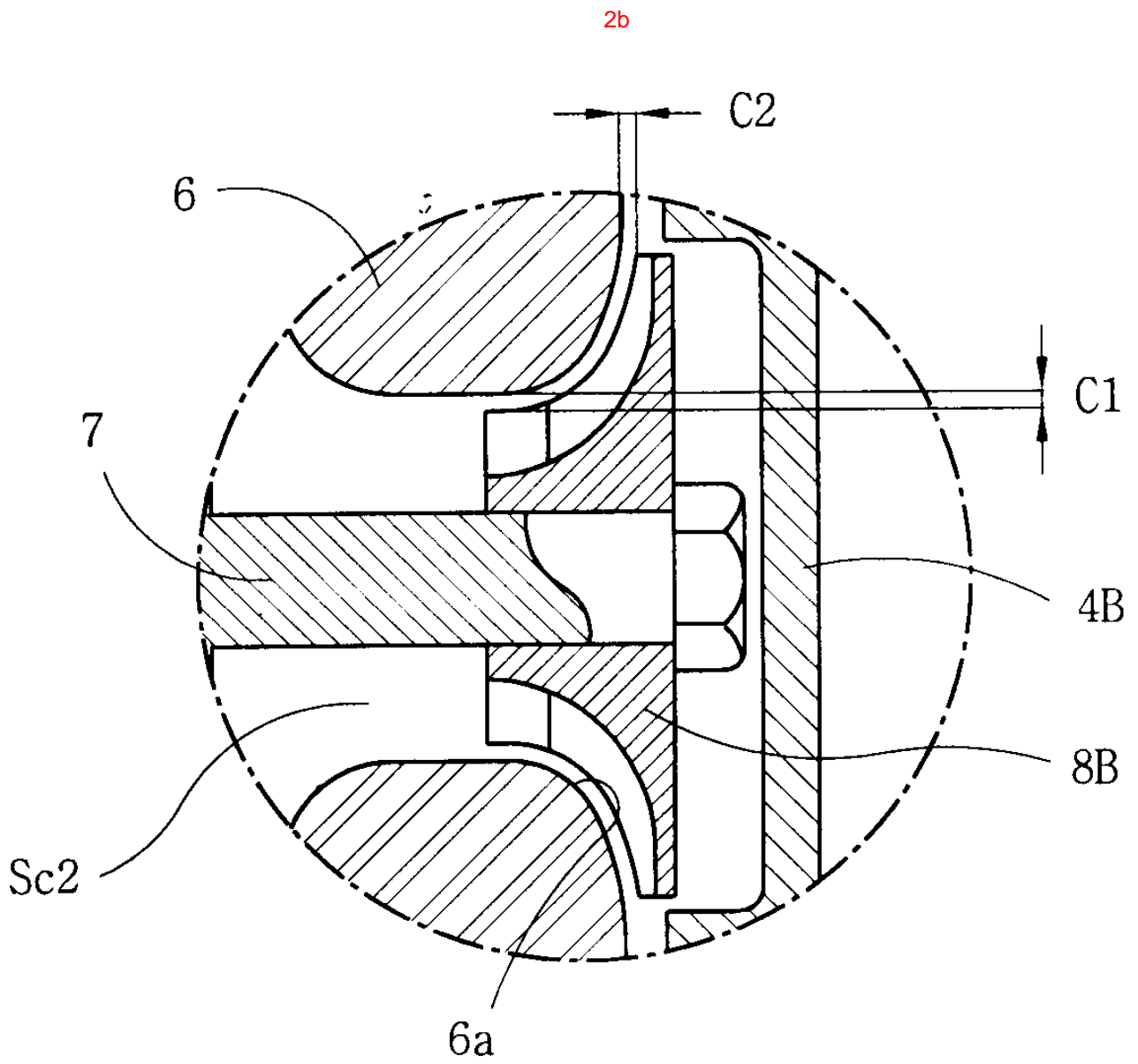

3a

