

(19)
(12)

(KR)
(A)

(51) 。 Int. Cl.7
B32B 15/10

(11)
(43)

10-2004-0013881
2004 02 14

(21) 10-2002-0046986
(22) 2002 08 09

(71) 454 101-505

(72) 454 101-505

(74)
:

(54) 가

) , (20)가 (20) 가 (40) (20) , (40)가 (40) (30) , (30) (20)
(40) (22) .

2

, , , , ,

1 ,

2 가 ,

3 .

< >

20 : 22 :

30 : 32 :

34 : 36 :

40 : 50 :

가

가

, 14

1

, 10

, 12

(10)

가

(14)

(14)

(10)가

가

가

가

가

가

가

가

가

가

가

가

1

1

, 2 , 2 가 , (hot)
(cold)

가

2 가 (50) ,
(40) , 가 (20) , (40)가
(20) (40) (20)가 (40) (30) , (30)
(20) (40) (22)

(20) 가 가 가
(40) , 가 가
(22) (30) (20) (40)

(32) , (30) , 가 (34) ,
(34) (32) (36) (34) ,
(30) (32), (34), (36) (22)

(36)
(30) 2 (34), (32), (36) (36),
(34), (32)

(30) 3 (32) (36) 2 (32)
(34) 1 (32) (36) 1 (32),
(34) (36)

3 가 (22)
1 , (20) (30) (30) (22)
3 1 (30) (32), (34) (36) 1
(30) (22) (40) 2 , 2 가

(20)
(hot) (cold)

가 , 가 가 가

(57)

1.

(40) , (20)가 (20) 가 (40) (20) , (40)가 (20)
(40) 가 (22) (30) , (30) (20)

2.

1 , (40) 가 , .

3.

1 , (30) (32), 가 (34), (36) .

4.

3 , (30) (32), (34) (36) 가
(22)가

5.

(20) (30) (22) 1 , 1
(30) (22) (40) 2 , 2 가
(20) 가 .

6.

5 , (hot) 가 (cold) .

1

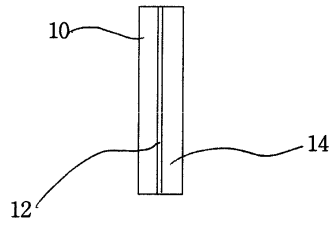

2

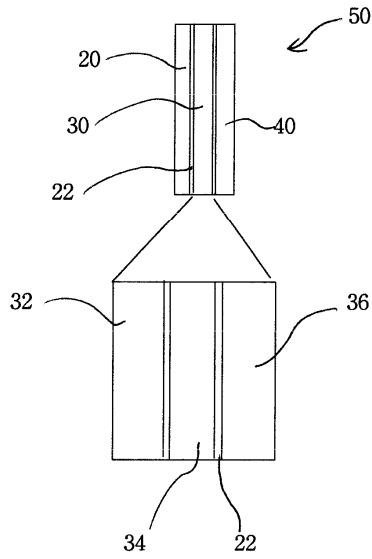

3

