

(19) DANMARK



(12) PATENTANSØGNING⁽¹⁰⁾ DK 2397/90 A

Patentdirektoratet

-
- (21) Patentansøgning nr.: 2397/90 (51) Int. Cl. 5: B 65 D 3/26
(22) Indleveringsdag:.... 04 okt 1990
(24) Løbedag:..... 02 feb 1990
(41) Alm. tilgængelig:.... 06 dec 1990
(62) Stamansøgningsnummer:.....
(86) International ansøgning nr.:... PCT/US90/00556
(86) International indleveringsdag: 02 feb 1990
(85) Videreførselsdag: 04 okt 1990
(30) Prioritet: 08 feb 1989 US 308165
(71) Ansøger: *Manville Corporation, Patent and Licensing Department; P.O. Box 5108; Denver; CO 80217-5108, US
(72) Opfinder: Richard Lee *Schuster, 220 Sussex Drive; Monroe; LA 71203, US
Lawrence Clayton *Dampier, 1407 Park Avenue; Monroe; LA 71201, US
(74) Fuldmægtig: Internationalt Patent-Bureau, Høje Taastrup Boulevard 23, 2630, Taastrup

-
- (54) Adskillelig fremvisningskarton og emne til dens fremstilling
(57) Sammendrag

2397-90

Kartonen er indrettet til at modtage rækker af genstande, hvis bunde ligger nær sidepanelerne (16, 22) af kartonen. En rivestrimmel (90, 100, 102, 108, 114, 120), som omslutter kartonen, tillader at denne deles i mindre fremvisningspakninger, idet hvert sidepanel (16, 22) af kartonen udgør bundpanelet af en af de adskilte pakninger. Rivestrimlerne (90, 108) i top- og bundpanelerne er på linie og har fortrinsvis en vinkel i forhold til sidepanelerne (16, 22) således, at frontpanelerne af de mindre fremvisningspakninger er lave, hvilket muliggør at den forreste genstand i den lille pakning kan ses. Endepanelerne af kartonen er dannet af overlappende klapper (34, 36, 38, 40), som omfatter på linie liggende rivestrimler (100, 102, 114, 120). Indstiksflige (72, 80, 82, 84) tillader sidepanelklapperne (46, 48, 54, 56) at være forbundet med endepanelerne (34, 36, 38, 40) og at blive foldet ind til dannelse af et dobbelt lag ved sidekanterne.

fortsættes

2397-90

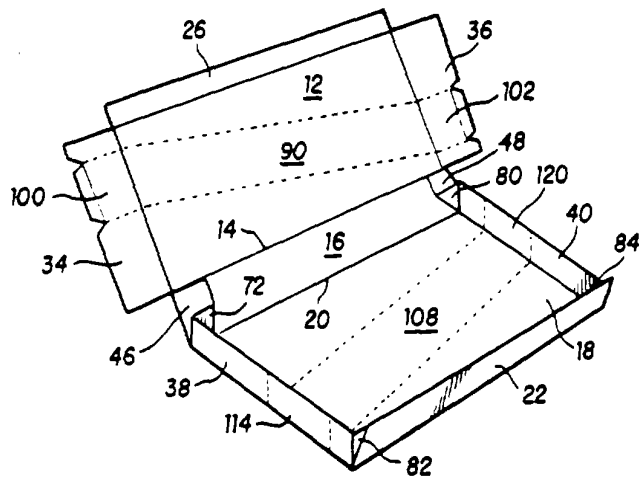

FIG. 2